

# ARENA

## CS 70 et CS 70 V

### CABINE DE SOUFLAGE DEPOUSSIERAGE

#### AVEC ou SANS MODULE INTEGRE DE VENTILATION ET DE RECUPERATION DES POUSSIERS



#### Dimensions intérieures :

- Largeur 70 cm
- Profondeur 65 cm
- Hauteur 57 cm

#### Dimensions extérieures :

- Largeur 85 cm
- Profondeur 93 cm
- Hauteur 160 cm

**Poids à vide :** 155 kg

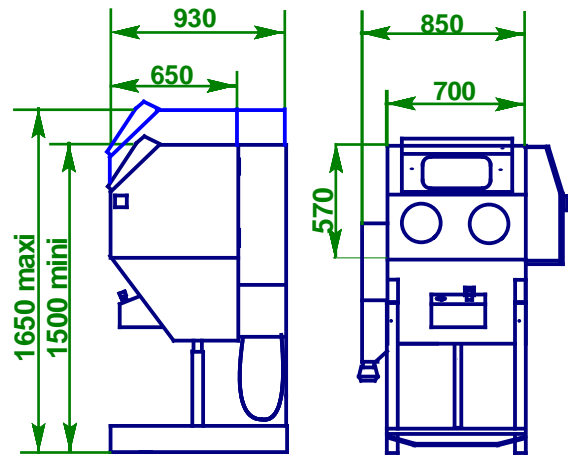

**Charge maximale sur la table de travail :** 60 kg

#### Branchement électrique :

220 Volts mono – 1000 Watts      Protection par disjoncteur thermique

#### Options et accessoires disponibles :

Plateau tournant manuel,

### Module de Ventilation et de récupération des poussières

Le module adossé à la cabine, est composé d'un moto-ventilateur insonorisé, d'une cartouche filtrante cylindrique d'une surface développée de 4 m<sup>2</sup>, d'un décolmatage manuel pneumatique du filtre par bouton poussoir en face avant, d'un cyclone et d'un dispositif d'ensachage de la poussière.

#### Principe de fonctionnement

L' air poussiéreux est aspiré au fond de la cabine vers un cyclone retenant la poussière,

Un filtre à cartouche recueille les poussières restantes,

Un système de décolmatage nettoie la cartouche par injection d'air comprimé à contre courant.

Toutes les poussières sont recueillies dans un sac plastique jetable.

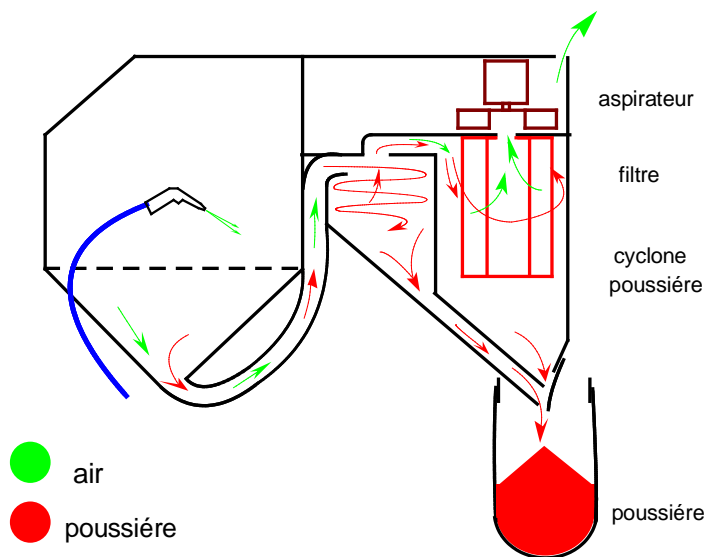

*Dans le soucis d'une amélioration constante de nos produits, nous nous réservons le droit d'apporter à leurs caractéristiques toutes modifications liées à l'évolution technique ou esthétique,*

**ARENA** Machines de sablage

33 Rue Denis du Péage  
59520 MARQUETTE LEZ LILLE  
Tel : 03 20 31 02 57  
Fax : 03 20 06 89 12  
www.arenablast.com  
e mail : boite@arenablast .com