

### OPTION POUR CABINE DE SABLAGE MICROBILLAGE

Le Chariot de chargement sur rails ref. CHAR 1 est adaptable sur les cabines à manches ARENA type 100 et 150 à porte latérale droite,

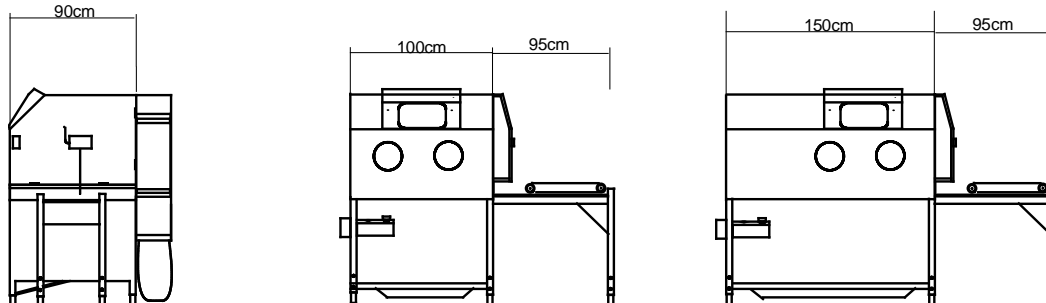

Il est constitué d'un chemin de fer fixé sur la grille de travail de la machine et se prolongeant à l'extérieur de la cabine sur un bâti muni de pieds réglables,  
Un chariot sur roues surmonté d'un plateau rotatif manuel d'un diamètre de 500 mm se déplace sur les rails et permet ainsi le chargement de pièces lourdes et de grand volume à l'aide d'un pont roulant ou d'un chariot élévateur,  
La porte de la cabine est équipée d'un volet inférieur escamotable, assurant l'étanchéité de la machine.

Dimensions du bâti : L x l x H	950 x 430 x 920 mm
Dimensions du chariot : L x l x H	550 x 500 x 80 mm
Diamètre du plateau tournant	500 mm
Poids du bâti	30 Kg
Poids du chariot :	13 Kg
Charge maximale sur le chariot	250 Kg



Dans le soucis d'une amélioration constante de nos produits, nous nous réservons le droit d'apporter à leurs caractéristiques toutes modifications liées à l'évolution technique ou esthétique,